

3.0 Bedienung: Türen

Klemmgefahr bei Türverriegelungen!



Beim Öffnen der Tür und gleichzeitiger Betätigung des Schlüssels besteht die Gefahr des Einklemmens der Finger zwischen Türrahmen und Türflügel. Den Schlüssel nicht zum Bewegen der Türflügel verwenden.

Hinweis: Alle Schlösser sind schon nach einer Umdrehung des Schlüssels verriegelt. Die Einbruchhemmung der Türen ist jedoch nur durch vollständiges Umdrehen des Schlüssels gewährleistet:
1-tourige Schlösser: eine Umdrehung
2-tourige Schlösser: zwei Umdrehungen

3.1 Türverriegelungen, außen mit Türgriff

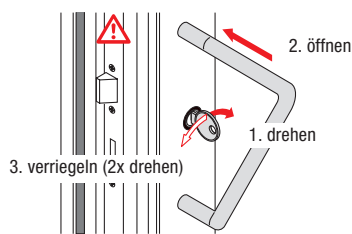

Öffnen von außen:

- Schlüssel gegen Federdruck zur Füllungsseite drehen (1.) und kurz festhalten.
- Tür einen Spalt öffnen (2.) und Schlüssel sofort loslassen.
- Tür ganz öffnen.

Verriegeln von außen:

- Tür schließen.
- Tür durch volle Umdrehungen des Schlüssels zum Rahmen verriegeln (3.).

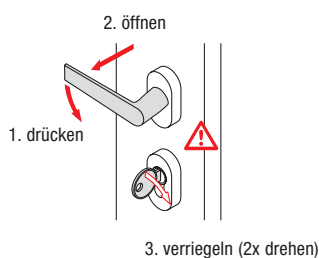

Öffnen von innen:

- Türdrücker herunterdrücken (1.)
- Tür öffnen (2.).

Verriegeln von innen:

- Tür schließen.
- Tür durch volle Umdrehungen des Schlüssels zum Rahmen verriegeln (3.).

3.2 Türverriegelungen, Tür außen mit Türdrücker

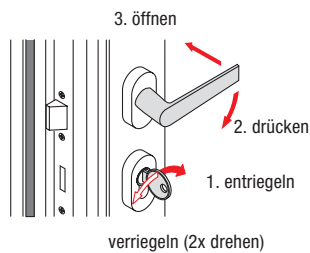

Öffnen von innen / außen:

- Tür durch volle Umdrehungen des Schlüssels zur Füllung entriegeln (1.).
- Türdrücker herunterdrücken (2.).
- Tür öffnen (3.).

Verriegeln ➔ umgekehrte Reihenfolge.

3.3 Türverriegelungen, innen und außen mit Stoßdrücker

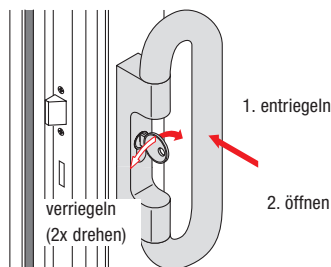

Öffnen von außen:

- Tür durch volle Umdrehungen des Schlüssels zur Füllung entriegeln (1.).
- Tür durch Drücken des Stoßdrückers öffnen (2.).

Verriegeln ➔ umgekehrte Reihenfolge.

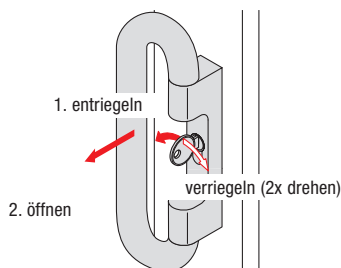

Öffnen von innen:

- Tür durch volle Umdrehungen des Schlüssels zur Füllung entriegeln (1.).
- Tür durch Drücken des Stoßdrückers öffnen (2.).

Verriegeln ➔ umgekehrte Reihenfolge.

3.4 Türverriegelungen, Türöffnungssperre

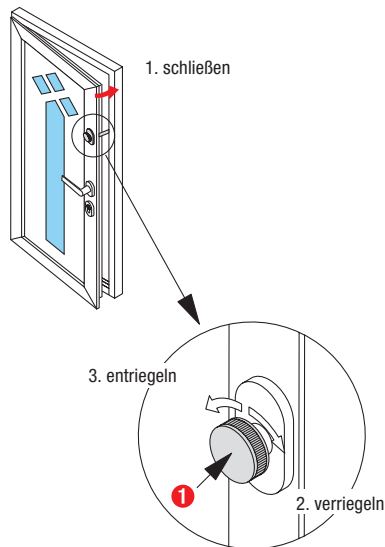

Hinweis: Die Bedienung des Türgriffes und Türschlosses erfolgt wie unter Pos. 3.1 / 3.2 beschrieben.

Die Türöffnungssperre begrenzt den Öffnungswinkel des Türflügels auf eine Spaltöffnung.

Um die Türöffnungssperre zu aktivieren, muss diese manuell verriegelt werden.

Türöffnungssperre verriegeln:

- Türflügel schließen (1.).
- Türöffnungssperre durch Drehen des Knaufes (1) nach rechts verriegeln (2.).

Der Türflügel kann nun bis zum Anschlag des Sperrbügels geöffnet werden.

Türöffnungssperre von innen entriegeln:

- Türöffnungssperre durch Drehen des Knaufes (1) nach links entriegeln (3.).

Der Türflügel kann nun vollständig geöffnet werden.

Türöffnungssperre von außen entriegeln:

Die Türöffnungssperre kann von außen durch eine bestimmte Schließfolge des Türschlosses entriegelt werden.

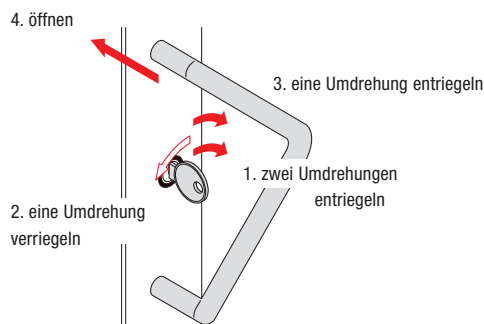

Schließfolge:

- Tür durch zwei volle Umdrehungen des Schlüssels zur Füllungsseite entriegeln (1.).
- Tür durch eine volle Umdrehung des Schlüssels zur Rahmenseite verriegeln (2.).
- Tür durch eine volle Umdrehung des Schlüssels zur Füllungsseite entriegeln (3.).
- Schlüssel gegen Federdruck zur Füllungsseite drehen und Tür öffnen (4.).

3.5 Türverriegelungen, Tür mit Schnellöffnungsfunktion

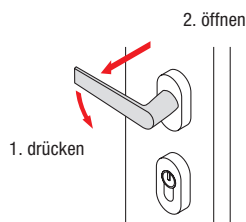

Der verriegelte Türflügel kann von innen ohne Schlüssel geöffnet werden.

Tür öffnen:

- Türdrücker herunterdrücken (1.)
- Türflügel öffnen (2.).

Hinweis: Die Tür ist nach dem Öffnen entriegelt. Die erneute Verriegelung muss mit dem Türschlüssel vorgenommen werden.

3.6 Türverriegelungen, Tür mit automatischer Verriegelung

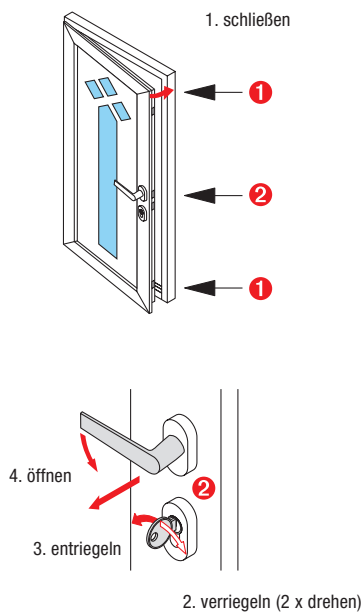

Diese Verriegelung weist zusätzliche Riegelfallen (1) im oberen und unteren Bereich des Türflügels auf.

• Tür schließen (1.).

Die obere und untere Riegelfalle (1) verriegelt die Tür automatisch gegen die Bedienung von außen.

• Tür öffnen (4.).

Von innen kann die Tür mit dem Türgriff geöffnet werden (siehe 3.4).

• Tür komplett verriegeln (2.).

Durch Verriegeln des Türschlosses (2) mit dem Schlüssel wird die Tür auch gegen das Öffnen von innen gesichert.

• Tür komplett entriegeln (3.).

Die komplett verriegelte Tür wird von innen mit dem Schlüssel (2 x drehen) und mit dem Türgriff geöffnet (4.).

3.7 Türverriegelungen, Tür mit motorischer Verriegelung

Türen mit motorischer Verriegelung werden über einen in der Tür integrierten Motor geöffnet bzw. verriegelt. Die Bedienung erfolgt über Türdrücker oder Fernbedienung. Weitere Hinweise entnehmen Sie bitte der separaten Bedienungsanleitung.

3.8 Türverriegelungen, Tür mit Elektro-Öffner

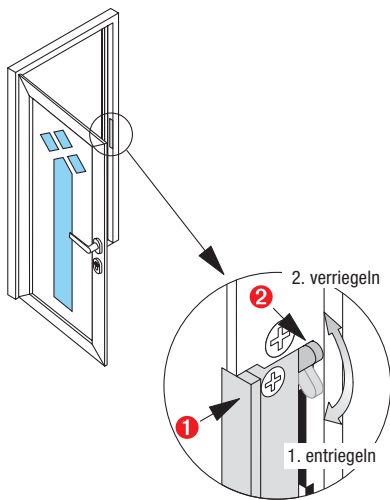

Hinweis: Der Elektro-Öffner gibt die Tür nicht frei, wenn diese mit dem Schlüssel verriegelt ist.

Die geschlossene Tür wird durch einen separat angebrachten Schalter zum Öffnen freigegeben.

Die freigegebene Tür kann nur solange geöffnet werden, wie der Schalter betätigt wird.

Tageseinstellung:

Für die Tageseinstellung kann die Falle (1) des Elektro-Öffners dauerhaft entriegelt werden.

Bei entriegelter Schlossfalle kann die Tür jederzeit geöffnet werden.

Verriegeln und Entriegeln:

- Falle (1) durch Verstellen des Sperrhebels (2) verriegeln bzw. entriegeln (1.).

3.9 Türverriegelungen, Schließzylinder mit Schließknauf

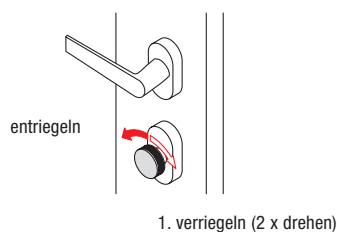

Dieser Schließzylinder wird im Außenbereich über einen Schlüssel und im Innenbereich über einen Schließknauf betätigt.

Verriegeln:

- Tür schließen.
- Tür durch volle Umdrehungen des Schließknaufes zum Rahmen verriegeln (1.).

Entriegeln → umgekehrte Reihenfolge.

3.10 Türverriegelungen, 2-flügelige Türen

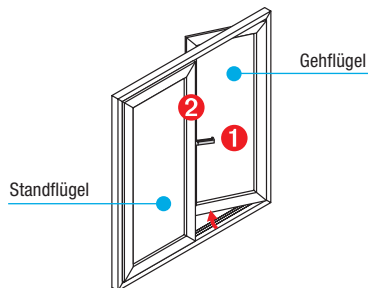

Gehflügel

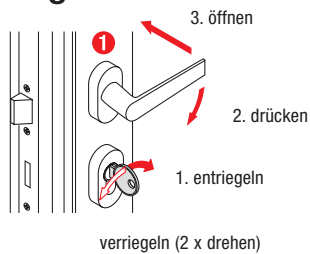

Gehflügel öffnen:

- Tür durch volle Umdrehungen des Schlüssels zur Füllung entriegeln (1.).
- Türdrücker (1) herunterdrücken (2.).
- Tür öffnen (3.).

Schließen ➔ umgekehrte Reihenfolge.

Standflügel

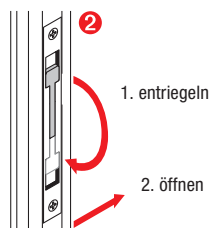

Standflügel öffnen:

- Gehflügel öffnen.
- Falzhebel (2) entriegeln (1.).
- Standflügel öffnen (2.).

Schließen ➔ umgekehrte Reihenfolge.

3.11 Türverriegelungen; 2-flügelige Tür mit Paniktreibriegel (Panikfunktion)

a.) Standflügelverriegelung über Drehgriff

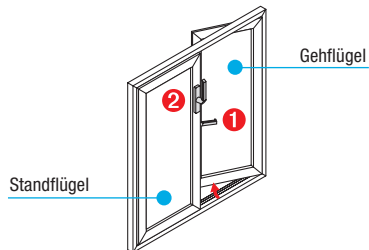

Gehflügel

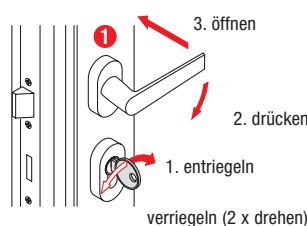

Standflügel

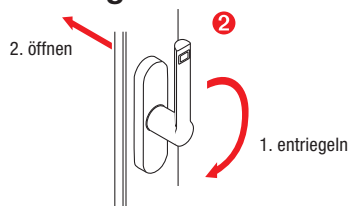

Über den Paniktreibriegel können im Gefahrenfall beide Türflügel der verriegelten Tür geöffnet werden.

Gehflügel öffnen:

- Gehflügel durch eine volle Umdrehung des Schlüssels zur Füllung entriegeln (1.).
- Türdrücker (1) herunterdrücken (2.).
- Gehflügel öffnen (3.).

Schließen → umgekehrte Reihenfolge.

Standflügel öffnen:

- Gehflügel öffnen.
- Paniktreibriegel (2) entriegeln (1.).
- Standflügel öffnen (2.).

Schließen → umgekehrte Reihenfolge.

Panikfunktion:

- Paniktreibriegel (2) entriegeln (1.).
- Geh- und Standflügel öffnen (2.).

b.) Standflügelverriegelung über Schwenkgriff

Standflügel

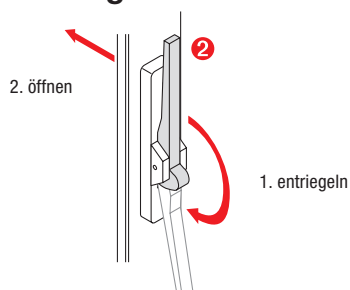

Standflügel öffnen:

- Gehflügel öffnen (siehe Pos 3.11 a.).
- Paniktreibriegel (2) entriegeln (1.).
- Standflügel öffnen (2.).

Schließen → umgekehrte Reihenfolge.

Panikfunktion:

- Paniktreibriegel (2) entriegeln (1.).
- Geh- und Standflügel öffnen (2.).

c.) Standflügelverriegelung über Panikstangengriff

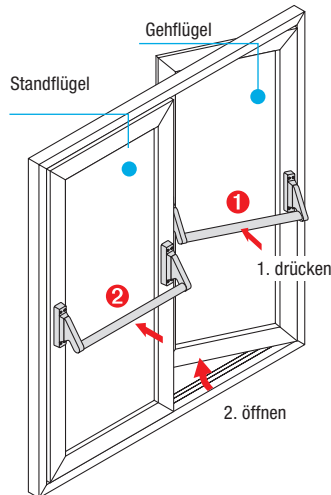

Über die Panikstangengriffe können verriegelte Türen im Gefahrenfall geöffnet werden.

Gehflügel öffnen:

- Panikstangengriff (1) drücken (1.).
- Gehflügel aufschieben (2.).

Standflügel öffnen:

- Panikstangengriff (2) drücken (1.).
- Standflügel aufschieben (2.).

Standflügel

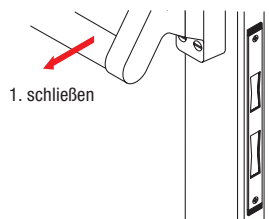

Verriegeln des Standflügels:

- Standflügel schließen (1.).
- Durch ein spezielles Schaltschloss erfolgt die **Verriegelung automatisch**.

Gehflügel

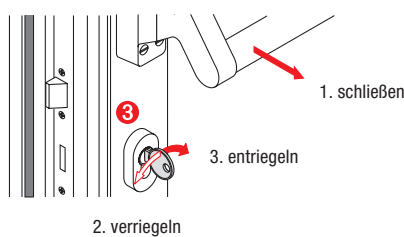

Verriegeln des Gehflügels:

- Gehflügel schließen (1.) und durch eine volle Umdrehung des Schlüssels (3) zum Standflügel verriegeln (2.).

Entriegeln von Stand- und Gehflügel:

Durch Betätigen des Panikstangengriffes auf dem Standflügel (2) werden beide Türflügel entriegelt.

Hinweis: Zuerst den Stand- und dann den Gehflügel verriegeln.

- Durch Betätigung des Panikstangengriffes auf dem Gehflügel wird dieser entriegelt!

3.12 Türfeststeller

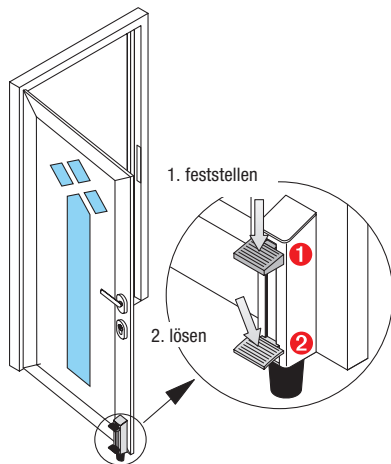

Mit dem Türfeststeller kann der Türflügel in geöffneter Stellung festgesetzt werden.

Feststellen:

- Türfeststeller durch Betätigen der Trittplatte (1) feststellen (1.).

Lösen:

- Türfeststeller durch Treten der Entriegelungsplatte (2) lösen (2.).

3.13 Türschließer

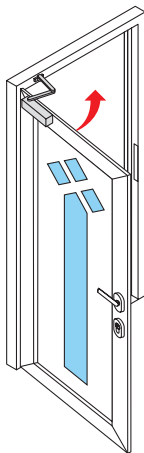

Der Türschließer bewegt den Türflügel automatisch in die geschlossene Stellung zurück. Einige Türschließer halten den Türflügel in geöffneter Stellung ganz auf. Zum Schließen muss die Tür einmal in Schließrichtung gezogen werden, danach schließt sie wieder automatisch.

Hinweis: Alle Reparatur- und Einstellarbeiten sollten Sie einem Schüco Fachbetrieb anvertrauen. Denn nur die fachgerechte Reparatur mit „Original Ersatzteilen“ gewährleistet die weiterhin einwandfreie Funktion Ihrer Schüco Elemente.

3.14 Türbänder

a.) Aufsatztürbänder



Aufsatztürband 2-teilig



Aufsatztürband 3-teilig

b.) Rollentürbänder

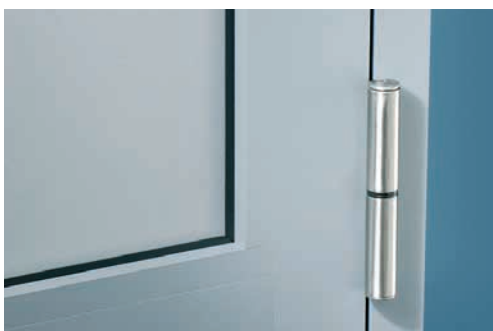

Rollentürband 2-teilig (Edelstahl)



Rollentürband 3-teilig (Aluminium)